

Diagrama de selección

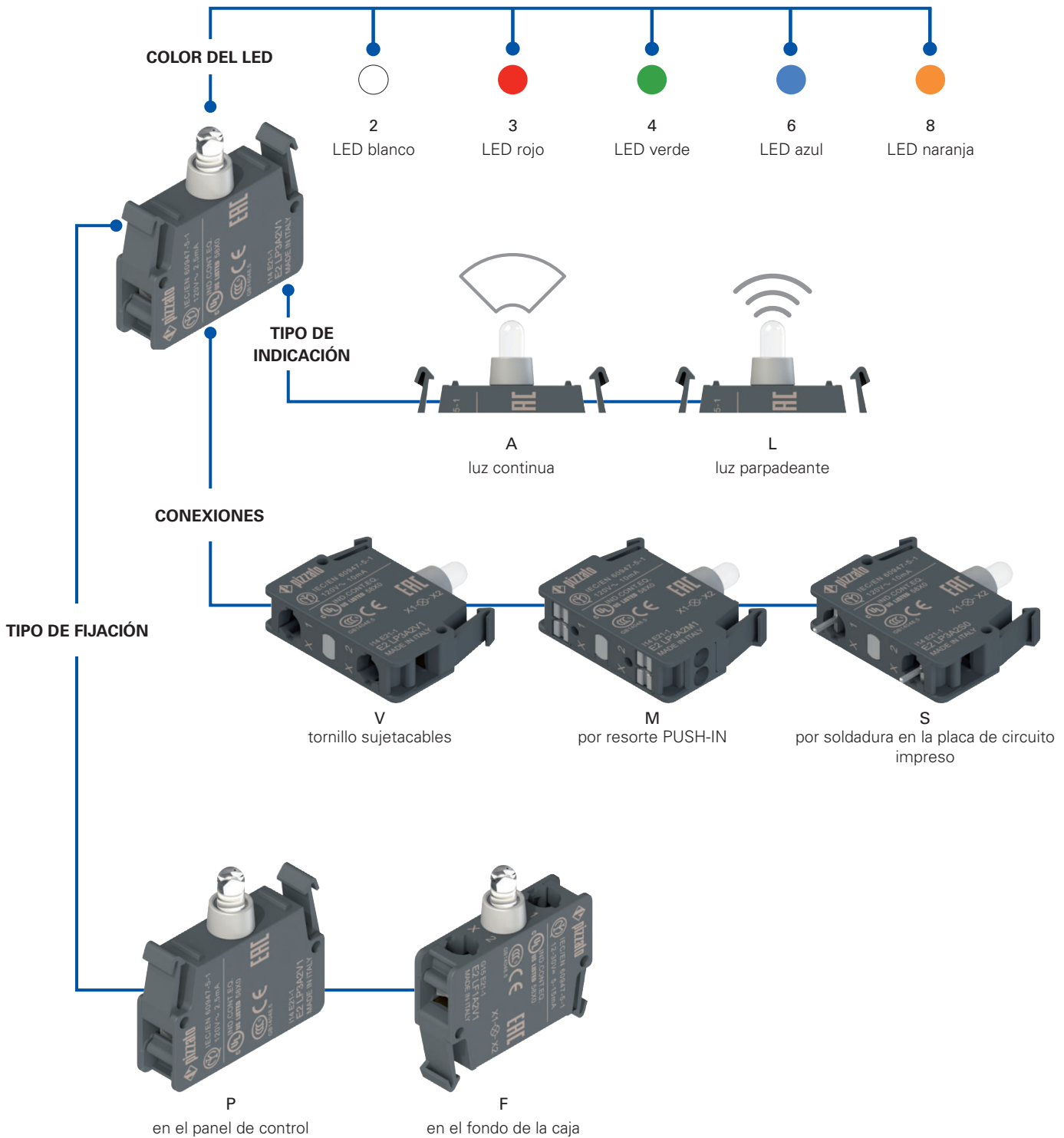

Estructura del código

¡Atención! La posibilidad de poder generar un código no implica la disponibilidad real del producto. Póngase en contacto con nuestra oficina de ventas.

E2 LP1A3V1

Tipo de fijación	
P	en el panel de control
F	en el fondo de la caja

Grado de protección	
0	IP00 conexión por soldadura
1	IP20 con conexión con tornillos y por resorte PUSH-IN

Tensión de alimentación	
1	12 ... 30 Vac/dc (alta luminosidad)
3	120 Vac (alta luminosidad)
4	230 Vac (alta luminosidad)
7	120 Vac/dc (luminosidad estándar)
8	230 Vac/dc (luminosidad estándar)

Tipo de conexión	
V	tornillo sujetacables (estándar)
M	por resorte PUSH-IN
S	por soldadura en la placa de circuito impreso (solo para montaje en el panel de control)

Tipo de indicación	
A	luz continua (estándar)
L	luz parpadeante (solo alimentación 12 ... 30 V)

Color del LED	
2	blanco
3	rojo
4	verde
6	azul
8	naranja

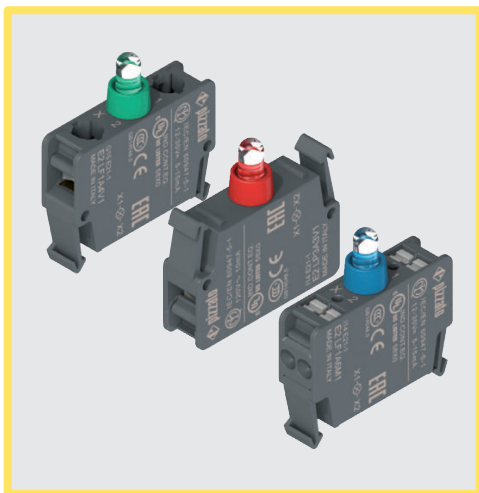

Características principales

- LED con alta luminosidad
- Tres tensiones de alimentación:
12 ... 30 Vac/dc, 120 Vac, 230 Vac
- Conexiones con tornillos, por resorte PUSH-IN o por soldadura
- Luz continua o parpadeante
- Versiones para montaje en el panel de control o en el fondo de la caja

Certificados de calidad:



Homologación IMQ: CA02.04806

Homologación UL: E131787

Homologación CCC: 2024010305656749

Homologación EAC: RU Д-IT.PA07.B.37848/24

Datos técnicos

Datos generales

Grado de protección según EN 60529:	IP20 con conexión con tornillos IP20 con conexión por resorte PUSH-IN IP00 con conexión por soldadura
Temperatura ambiente:	-25°C ... +70°C
Durabilidad:	100.000 horas (con tensión asignada y temperatura ambiente +25 °C)
Prescripciones de uso:	vea página 179

Unidades LED

Tensión y corriente de empleo (versiones con alta luminosidad):	12 ... 30 Vac/dc; 5 ... 20 mA 102 ... 138 Vac; 20 mA máx. 195 ... 264 Vac; 20 mA máx.
Tensión y corriente de empleo (versiones con luminosidad estándar):	102 ... 138 Vac/dc; 2,5 mA 195 ... 264 Vac/dc; 2,5 mA
Frecuencia de parpadeo:	1 Hz

Conexión con tornillos sujetacables

Sección de los cables:	mín. 1 x 0,5 mm ² (1 x AWG 20) máx. 2 x 2,5 mm ² (2 x AWG 14)
Par de apriete:	0,6 ... 0,8 Nm
Longitud de pelado de los cables (x):	8 mm

Conexión por resorte PUSH-IN

Sección de los cables (conductores flexibles con o sin puntera):	mín. 1 x 0,25 mm ² (1 x AWG 24) máx. 2 x 1,5 mm ² (1 x AWG 16)
Longitud de pelado de los cables (x):	mín. 8 mm, máx. 10 mm



Conformidad a las normas:

IEC 60947-1, IEC 60947-5-1, IEC 60204-1, EN 60947-1, EN 60947-5-1, EN 60204-1, EN IEC 63000, UL 508, CSA C22.2 No. 14, GB/T14048.5.

Conforme a las siguientes directivas:

Directiva de Baja Tensión 2014/35/UE,
Directiva EMC 2014/30/UE,
Directiva RoHS 2011/65/UE.

Características homologadas por la UL

Electrical ratings:
12-30 V ac/dc, 5-20 mA
120 V ac, 20 mA max
230 V ac, 20 mA max
120 V ac/dc, 2,5 mA
230 V ac/dc, 2,5 mA

Note:

For LED holder series E2 L provided with clamping screw terminals: use 60 or 75 °C copper (Cu) conductor and wire size range 14-20 AWG, stranded or solid. The terminal tightening torque of 7.1 Lb In (0.8 Nm).

For LED holder series E2 L provided with screw less type terminals: use 60 or 75 °C copper (Cu) conductor and wire size range 16-24 AWG, stranded. These terminals are suitable also for stranded conductors prepared with ZMLF ferrules. Recommended stripping length: 8 mm.

Póngase en contacto con nuestro departamento técnico para obtener una lista de productos aprobados.

Características homologadas por la IMQ

Tensión asignada de aislamiento (Ui): 500 V
Tipo de indicador luminoso: LED incorporado
Bornes: bornes de tornillo, bornes sin tornillo, bornes de soldadura
Tensión asignada de empleo (Ue):
12 ... 30 Vac/dc (5 ... 20 mA), 120 Vac (20 mA), 230 Vac (20 mA)
120 Vac/dc (2,5 mA), 230 Vac/dc (2,5 mA)

Conformidad a las normas: EN 60947-1, EN 60947-5-1, requisitos fundamentales de la Directiva de Baja Tensión 2014/35/UE.

Póngase en contacto con nuestro departamento técnico para obtener una lista de productos aprobados.

Características generales

Luz continua o parpadeante



Las unidades LED se pueden suministrar con dos señalizaciones distintas: luz continua o parpadeante. Las versiones con luz parpadeante permiten una detección más rápida en el panel de control que las con luz continua. El circuito electrónico interno asegura el parpadeo sin ningún cableado externo.

Conexión con tornillos con placas sujetacables

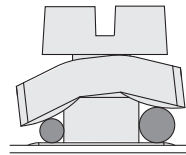

Las placas sujetacables con las que están equipados las unidades LED tienen un diseño especial (en forma de teja) y están conectadas holgadamente a los tornillos sujetacables. De este modo, al fijar los cables, la placa sujetacables se puede adaptar a los diversos diámetros de cable y aprieta los cables contra el tornillo y hace que no puedan deslizarse hacia el exterior.

Conexión por resorte PUSH-IN

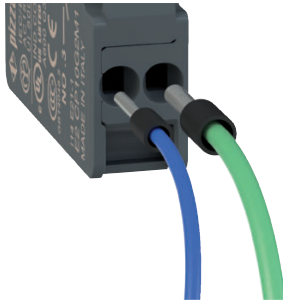

La conexión por resorte PUSH-IN permite un cableado sencillo y rápido, porque únicamente se tiene que insertar el hilo en el agujero correspondiente para establecer la conexión eléctrica (patente solicitada).

Usando hilos con puntera ondulada, la conexión es posible sin ayuda de ninguna herramienta ya que se requiere mucho menos esfuerzo para insertar el hilo. El cableado de los conductores individuales puede soltarse fácilmente presionando el pulsador con cualquier herramienta. No se requiere usar un destornillador de un tamaño concreto.

En el bloque de contactos, hay agujeros para insertar los extremos de un multímetro para poder efectuar mediciones eléctricas sin tener que quitar los cables de las conexiones.

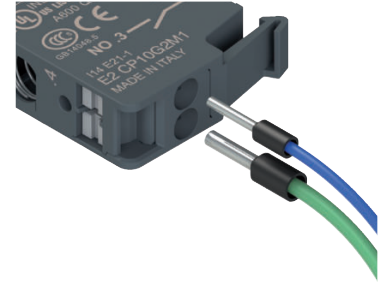

Conexión por soldadura en la placa de circuito impreso

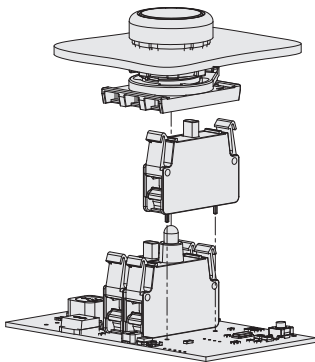

Las unidades LED de la serie EROUND para el montaje en el panel de control están disponibles como versión con pines de soldadura. Si se utiliza una placa de circuito impreso en vez de un cableado, estas unidades LED ofrecen la posibilidad de soldarse directamente.

Versiones disponibles

Las unidades LED de los dispositivos de señalización y control están disponibles con dos tipos de montaje: en el panel de control o en el fondo de la caja.

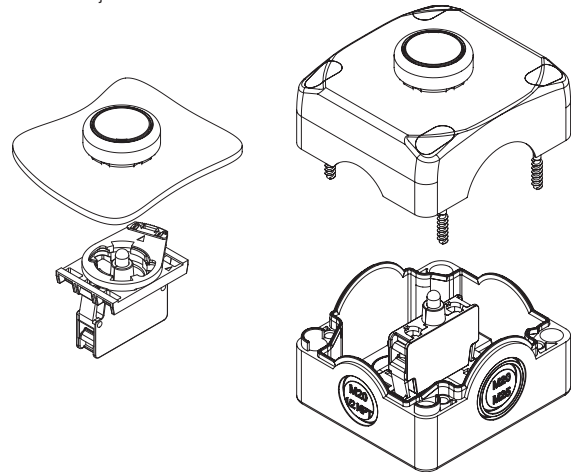

LED con alta luminosidad

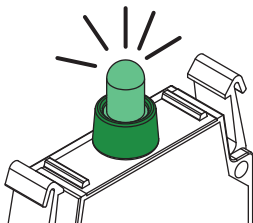

Las unidades LED están equipadas con LED con alto brillo. Esto garantiza una mayor visibilidad.

El uso del LED integrado representa una gran ventaja respecto al uso de lámparas incandescentes puesto que tienen una vida útil más larga y el consumo de corriente es significativamente menor. Los LED destacan por su alta fiabilidad, bajo consumo y gran resistencia contra las vibraciones.

Detección inmediata del color

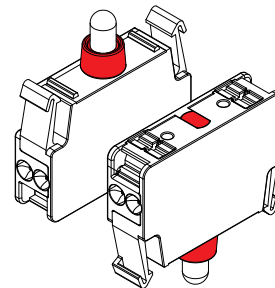

La unidad está formada por un anillo de plástico colorido que se extiende desde la bombilla LED hasta la parte inferior de la unidad.

Gracias a este sistema, la detección del color del LED resulta sencilla e inmediata, incluso en situaciones en las que el LED no es directamente visible (por ejemplo: en las instalaciones en el panel de control) o cuando hay muchas unidades, una al lado de la otra.

A diferencia de otras soluciones presentes en el mercado, no es necesario buscar marcados presentes en el cuerpo del producto.

Tabla de selección de las unidades LED

Paquetes de 5 uds.



Color del LED	Color dispositivo disponible	Montaje en el panel de control								
		Conexión con tornillos			Conexión por resorte PUSH-IN			Conexión por soldadura		
		Tensión de empleo								
		12 ... 30 Vac/dc	120 Vac	230 Vac	12 ... 30 Vac/dc	120 Vac	230 Vac	12 ... 30 Vac/dc	120 Vac	230 Vac
blanco	blanco/amarillo	E2 LP1A2V1	E2 LP3A2V1	E2 LP4A2V1	E2 LP1A2M1	E2 LP3A2M1	E2 LP4A2M1	E2 LP1A2S0	E2 LP3A2S0	E2 LP4A2S0
rojo	rojo	E2 LP1A3V1	E2 LP3A3V1	E2 LP4A3V1	E2 LP1A3M1	E2 LP3A3M1	E2 LP4A3M1	E2 LP1A3S0	E2 LP3A3S0	E2 LP4A3S0
verde	verde	E2 LP1A4V1	E2 LP3A4V1	E2 LP4A4V1	E2 LP1A4M1	E2 LP3A4M1	E2 LP4A4M1	E2 LP1A4S0	E2 LP3A4S0	E2 LP4A4S0
azul	azul	E2 LP1A6V1	E2 LP3A6V1	E2 LP4A6V1	E2 LP1A6M1	E2 LP3A6M1	E2 LP4A6M1	E2 LP1A6S0	E2 LP3A6S0	E2 LP4A6S0
naranja	naranja	E2 LP1A8V1	E2 LP3A8V1	E2 LP4A8V1	E2 LP1A8M1	E2 LP3A8M1	E2 LP4A8M1	E2 LP1A8S0	E2 LP3A8S0	E2 LP4A8S0

Recomendamos escoger los colores de los LED de acuerdo con los colores de los dispositivos.







Color del LED	Color dispositivo disponible	Montaje en el fondo de la caja					
		Conexión con tornillos			Conexión por resorte PUSH-IN		
		Tensión de empleo					
		12 ... 30 Vac/dc	120 Vac	230 Vac	12 ... 30 Vac/dc	120 Vac	230 Vac
blanco	blanco/amarillo	E2 LF1A2V1	E2 LF3A2V1	E2 LF4A2V1	E2 LF1A2M1	E2 LF3A2M1	E2 LF4A2M1
rojo	rojo	E2 LF1A3V1	E2 LF3A3V1	E2 LF4A3V1	E2 LF1A3M1	E2 LF3A3M1	E2 LF4A3M1
verde	verde	E2 LF1A4V1	E2 LF3A4V1	E2 LF4A4V1	E2 LF1A4M1	E2 LF3A4M1	E2 LF4A4M1
azul	azul	E2 LF1A6V1	E2 LF3A6V1	E2 LF4A6V1	E2 LF1A6M1	E2 LF3A6M1	E2 LF4A6M1
naranja	naranja	E2 LF1A8V1	E2 LF3A8V1	E2 LF4A8V1	E2 LF1A8M1	E2 LF3A8M1	E2 LF4A8M1

Recomendamos escoger los colores de los LED de acuerdo con los colores de los dispositivos.

Unidades completas con unidad LED, bloque de contactos y base de fijación







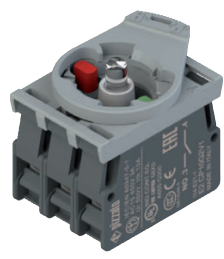

Color del LED	Contactos			Montaje en el panel de control Tensión de empleo 12 ... 30 Vac/dc
	pos. 2	pos. 3	pos. 1	
 blanco	1NC ⊕	LED	-	E2 AC-XXBC0020 E2 1BAC11 + E2 CP01G2V1 + E2 LP1A2V1
 rojo	1NC ⊕	LED	-	E2 AC-XXBC0037 E2 1BAC11 + E2 CP01G2V1 + E2 LP1A3V1
 verde	1NC ⊕	LED	-	E2 AC-XXBC0029 E2 1BAC11 + E2 CP01G2V1 + E2 LP1A4V1
 azul	1NC ⊕	LED	-	E2 AC-XXBC0045 E2 1BAC11 + E2 CP01G2V1 + E2 LP1A6V1
 naranja	1NC ⊕	LED	-	E2 AC-XXBC0058 E2 1BAC11 + E2 CP01G2V1 + E2 LP1A8V1

Otras combinaciones disponibles bajo pedido.

Color del LED	Contactos			Montaje en el panel de control Tensión de empleo 12 ... 30 Vac/dc
	pos. 2	pos. 3	pos. 1	
 blanco	-	LED	1NO	E2 AC-XXBC0021 E2 1BAC11 + E2 LP1A2V1 + E2 CP10G2V1
 rojo	-	LED	1NO	E2 AC-XXBC0039 E2 1BAC11 + E2 LP1A3V1 + E2 CP10G2V1
 verde	-	LED	1NO	E2 AC-XXBC0031 E2 1BAC11 + E2 LP1A4V1 + E2 CP10G2V1
 azul	-	LED	1NO	E2 AC-XXBC0047 E2 1BAC11 + E2 LP1A6V1 + E2 CP10G2V1
 naranja	-	LED	1NO	E2 AC-XXBC0059 E2 1BAC11 + E2 LP1A8V1 + E2 CP10G2V1

Otras combinaciones disponibles bajo pedido.



Color del LED	Contactos			Montaje en el panel de control Tensión de empleo 12 ... 30 Vac/dc
	pos. 2	pos. 3	pos. 1	
 blanco	1NC ⊕	LED	1NO	E2 AC-XXBC0027 E2 1BAC11 + E2 CP01G2V1 + E2 LP1A2V1 + E2 CP10G2V1
 rojo	1NC ⊕	LED	1NO	E2 AC-XXBC0044 E2 1BAC11 + E2 CP01G2V1 + E2 LP1A3V1 + E2 CP10G2V1
 verde	1NC ⊕	LED	1NO	E2 AC-XXBC0036 E2 1BAC11 + E2 CP01G2V1 + E2 LP1A4V1 + E2 CP10G2V1
 azul	1NC ⊕	LED	1NO	E2 AC-XXBC0052 E2 1BAC11 + E2 CP01G2V1 + E2 LP1A6V1 + E2 CP10G2V1
 naranja	1NC ⊕	LED	1NO	E2 AC-XXBC0060 E2 1BAC11 + E2 CP01G2V1 + E2 LP1A8V1 + E2 CP10G2V1

Otras combinaciones disponibles bajo pedido.

Color del LED	Contactos			Montaje en el panel de control Tensión de empleo 12 ... 30 Vac/dc
	pos. 2	pos. 3	pos. 1	
 blanco	-	LED	-	E2 AC-XXBC0053 E2 1BAC11 + E2 LP1A2V1
 rojo	-	LED	-	E2 AC-XXBC0055 E2 1BAC11 + E2 LP1A3V1
 verde	-	LED	-	E2 AC-XXBC0054 E2 1BAC11 + E2 LP1A4V1
 azul	-	LED	-	E2 AC-XXBC0056 E2 1BAC11 + E2 LP1A6V1
 naranja	-	LED	-	E2 AC-XXBC0057 E2 1BAC11 + E2 LP1A8V1

Otras combinaciones disponibles bajo pedido.

Dibujos acotados

Todas las dimensiones de los dibujos están en mm

Unidad LED para montaje en el panel de control, conexión con tornillos, por resorte PUSH-IN

Unidad LED para montaje en el fondo de la caja, conexión con tornillos, por resorte PUSH-IN

Unidad LED para montaje en el panel de control, conexión por soldadura

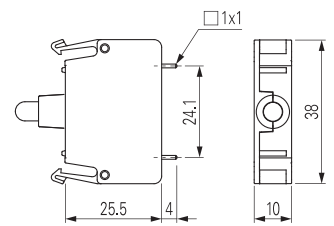
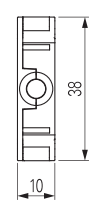
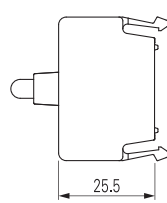
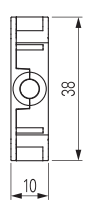
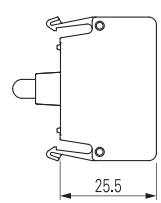

Agujeros Ø 1,4 mm en el PCB

→ Los archivos 2D y 3D están disponibles en www.pizzato.com